







カブトムシの作り方

記号と線の表記内容

-  山折り
-  谷折り
-  のりしろ折り
-  のりしろ折り込み
-  接着部分
-  差込部分
-  ① 接着順番

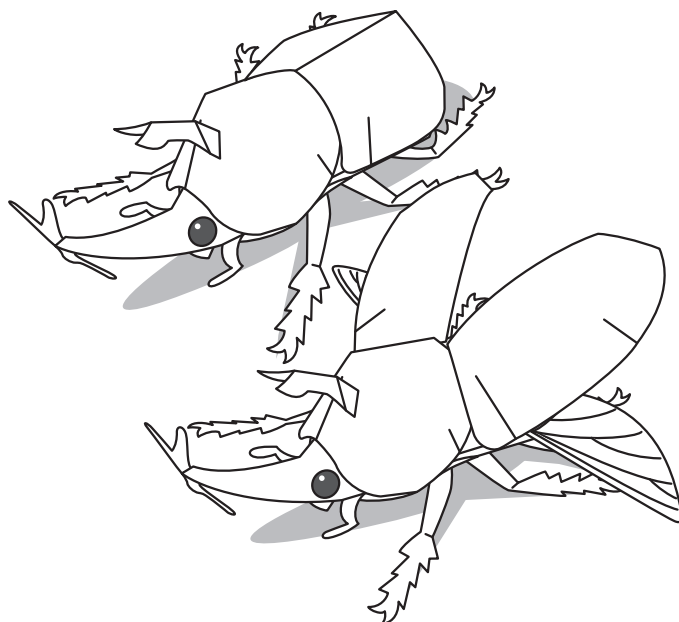

step-1

胸部を作る。

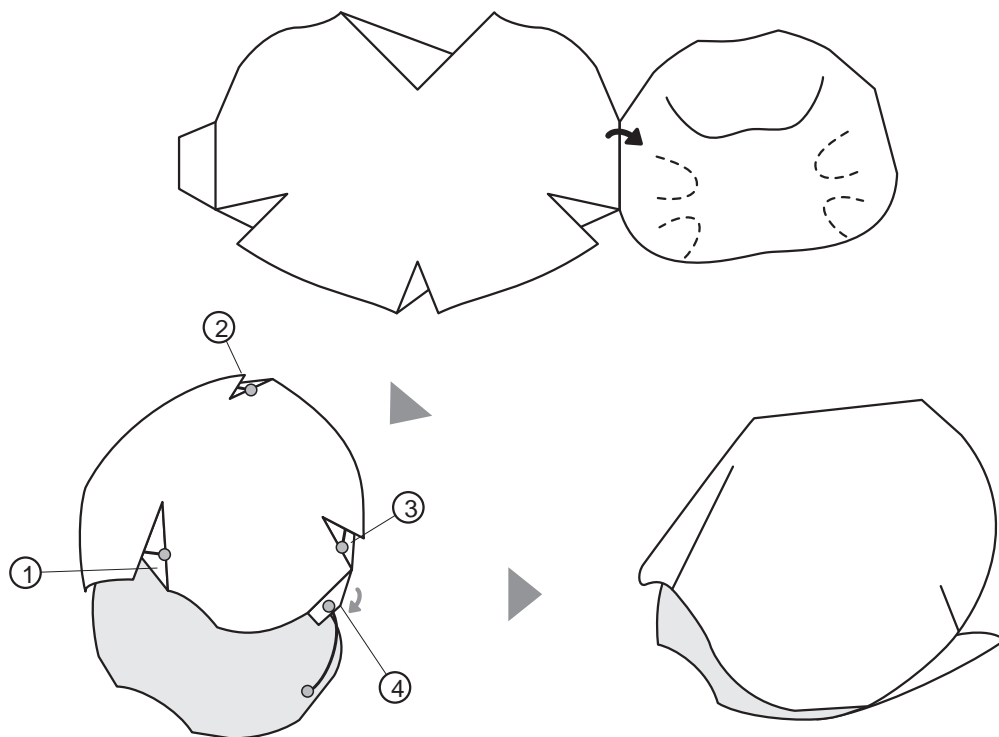

step-2

頭部を作る。

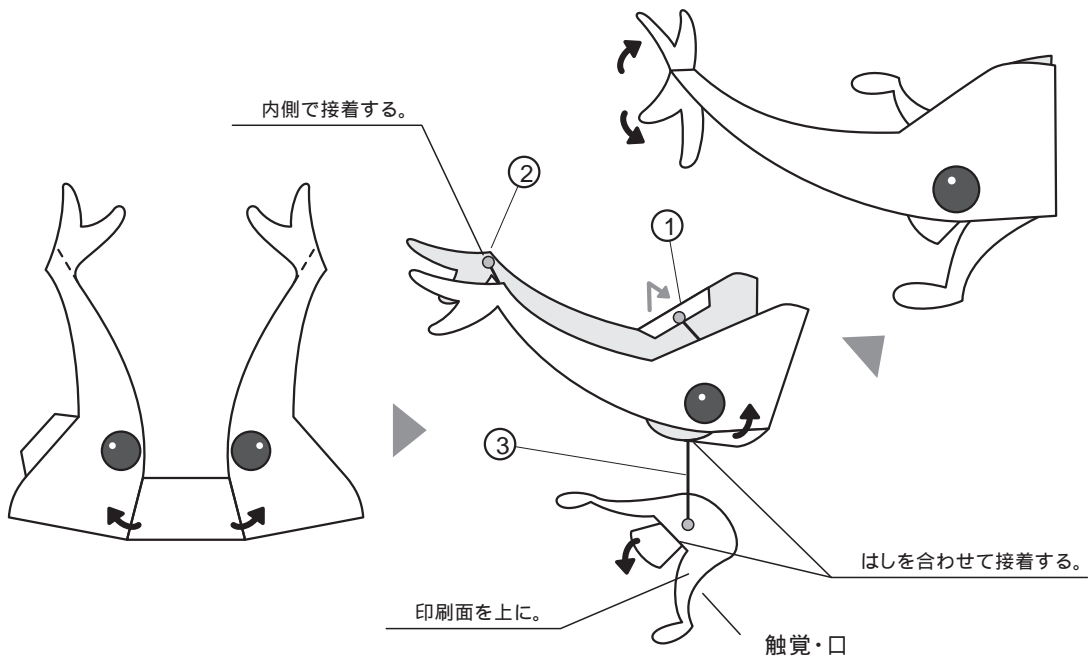

step-3

胸部に頭部・角をつける。

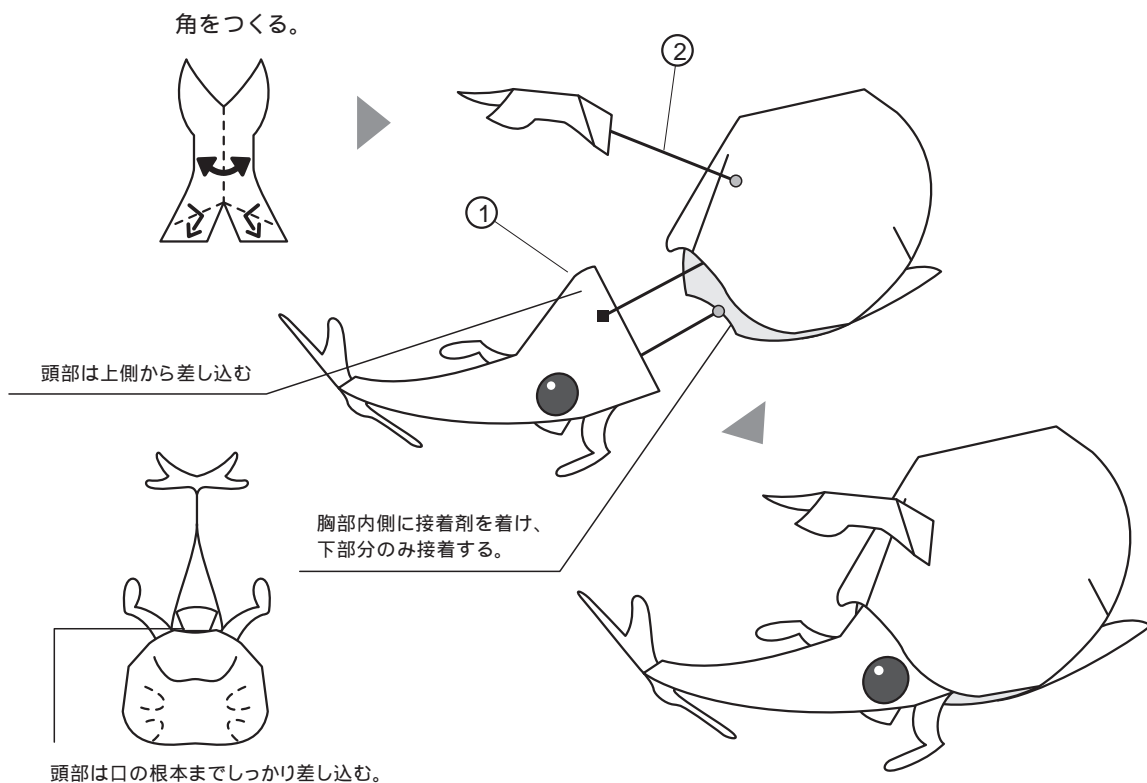

step-4 腹部を作る。

腹 部(上部)

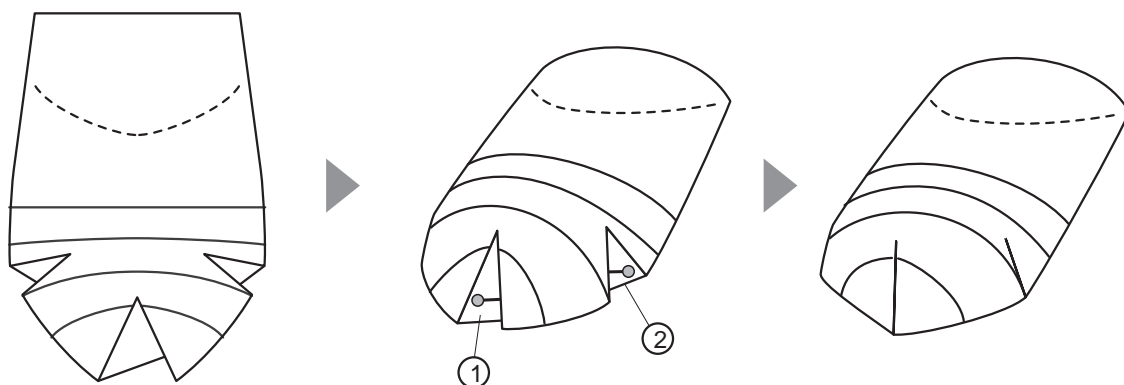

腹 部(下部)

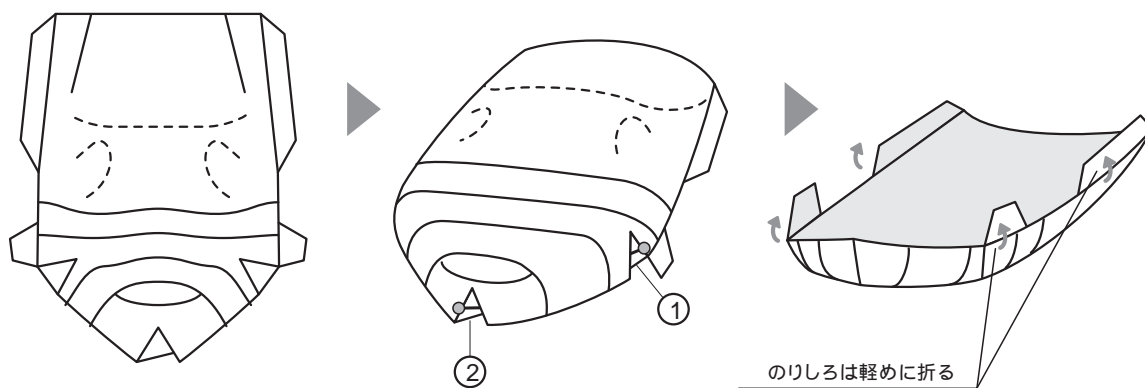

上部と下部を貼りあわせる。

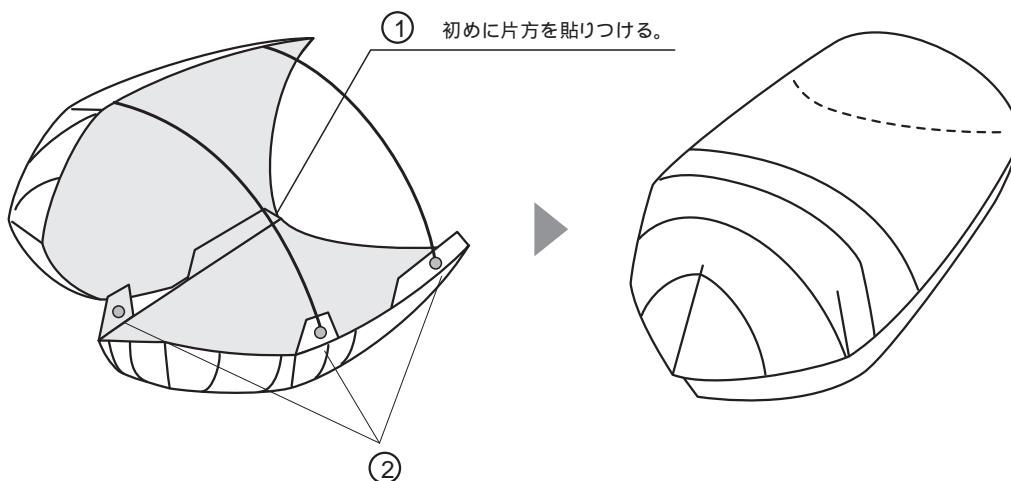

step-5 胸部と腹部を接着する。

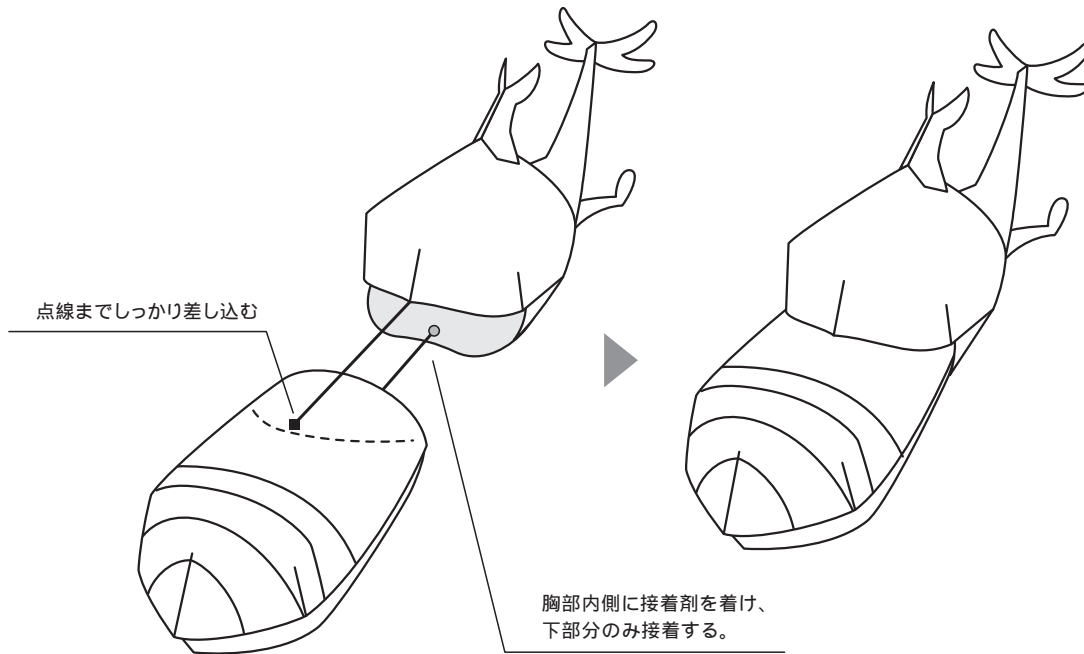

step-6 羽根を作る。

羽根を閉じているタイプ

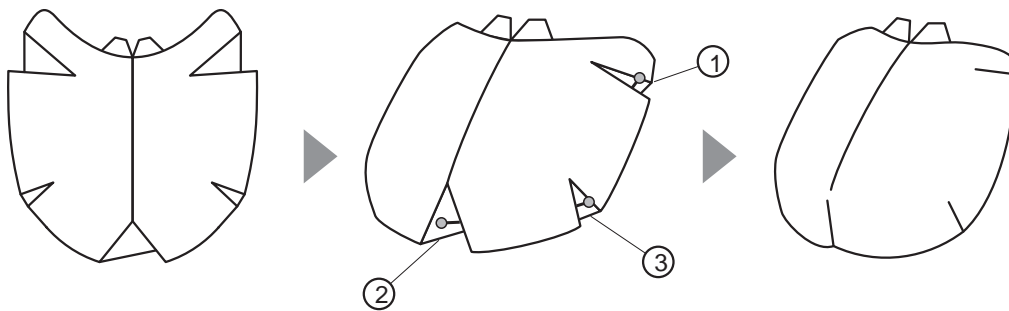

羽根を広げているタイプ(片方ずつ)

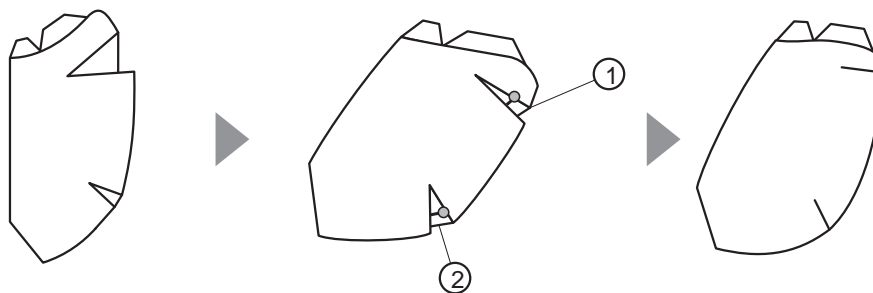

step-7

胴体に羽根と足を取り付ける。

羽根を閉じているタイプ

のりしろを折り曲げ、胸部の端に合わせて接着する。

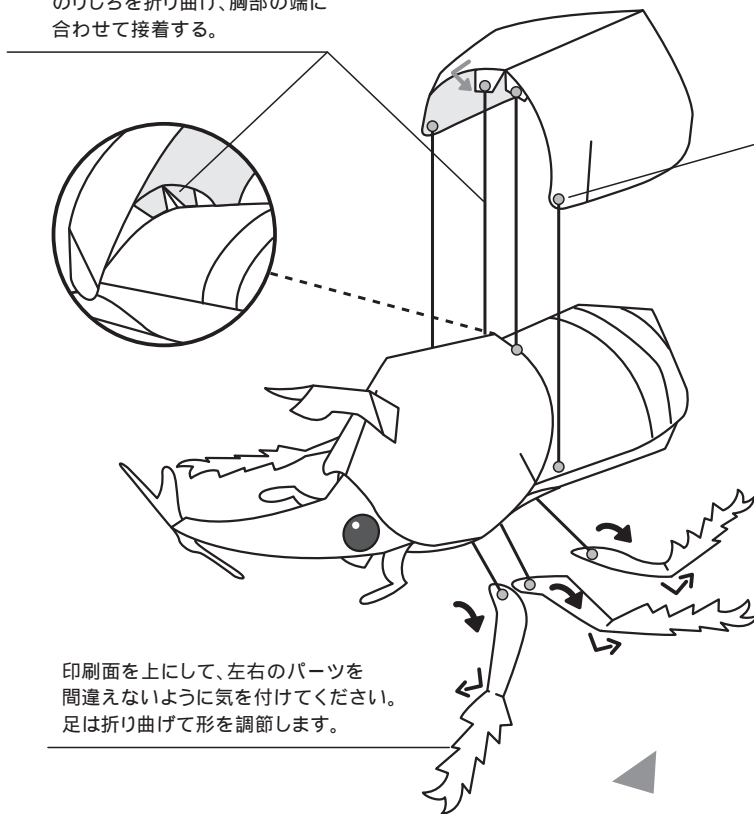

羽根の端は内側に接着剤を付けて胴体部分に合わせて接着する。

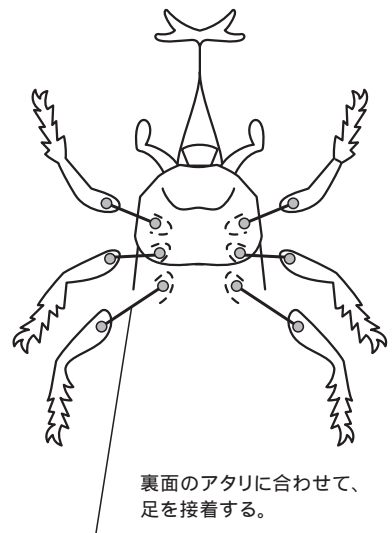

印刷面を上にして、左右のパーツを間違えないように気を付けてください。足は折り曲げて形を調節します。

裏面のアタリに合わせて、足を接着する。

できあがり!

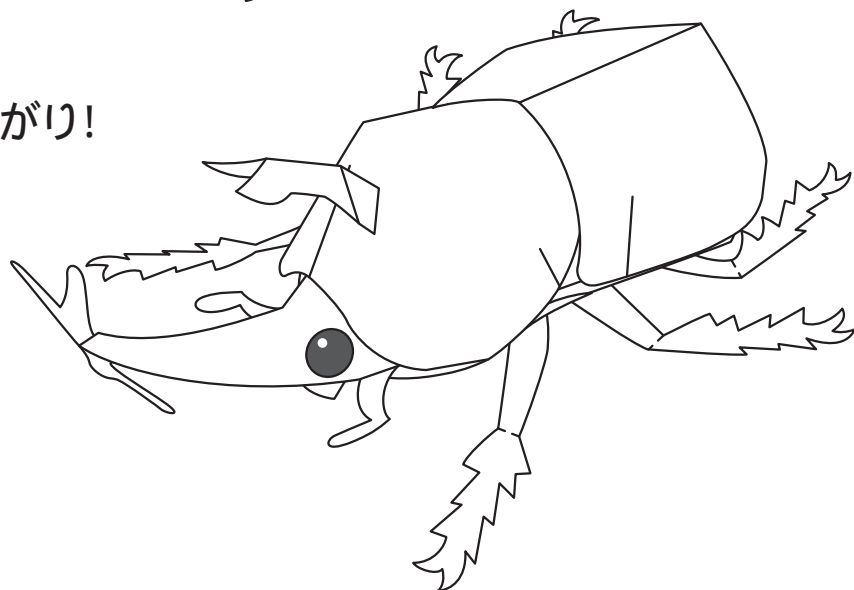

step-7 胴体に羽根と足を取り付ける。

羽根を開いているタイプ

羽根の取り付け位置

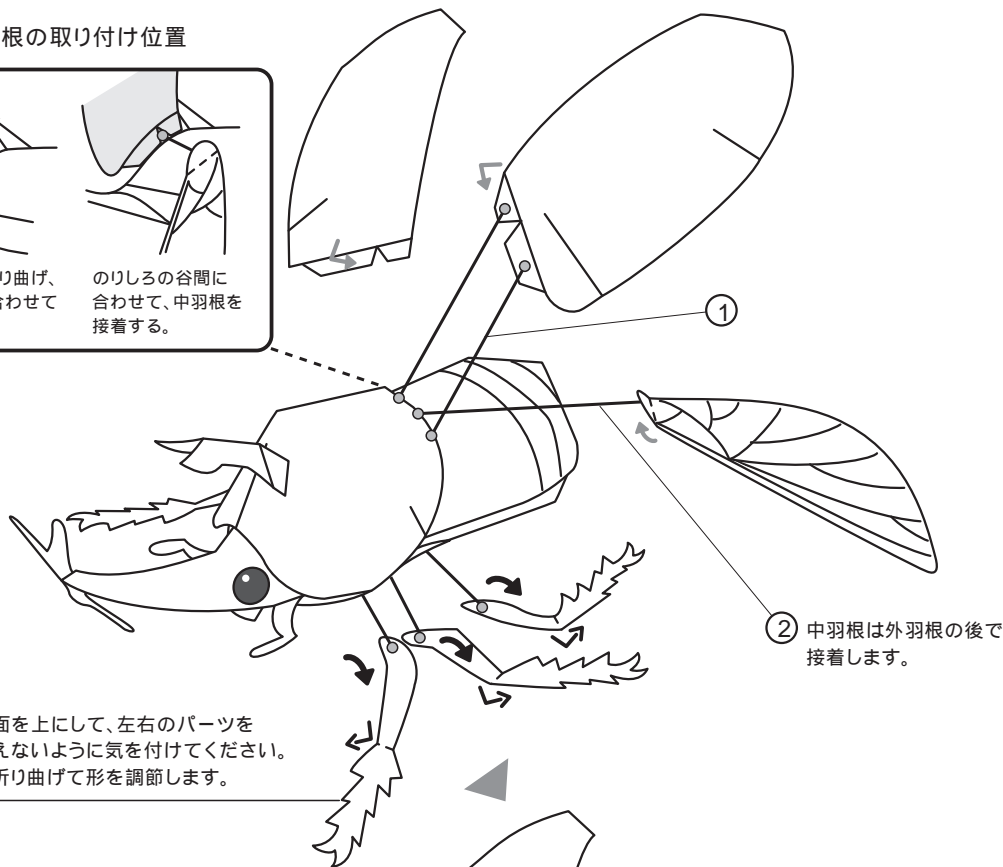
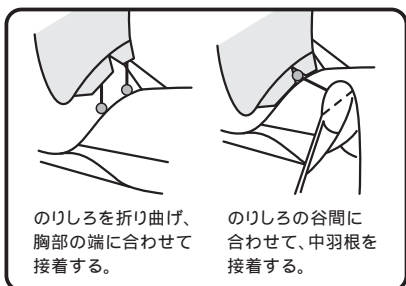

できあがり!

